

トレーラのホイールナット締付け要領

JIS 方式

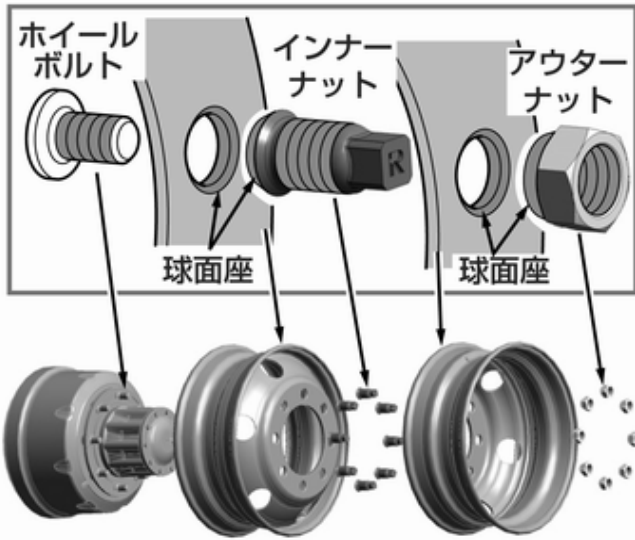

- 締付けトルク：550～600Nm(55～60kgf.m)
- M20、M30 右輪・右ねじ 左輪・左ねじ
- ボルト本数 8本/輪

8本ボルト式でインナーナットで内側ホイールを、アウターナットで外側ホイールを締付ける方式です。ねじは左右で異なります。右輪は右ねじ、左輪は左ねじです。

ISO 方式

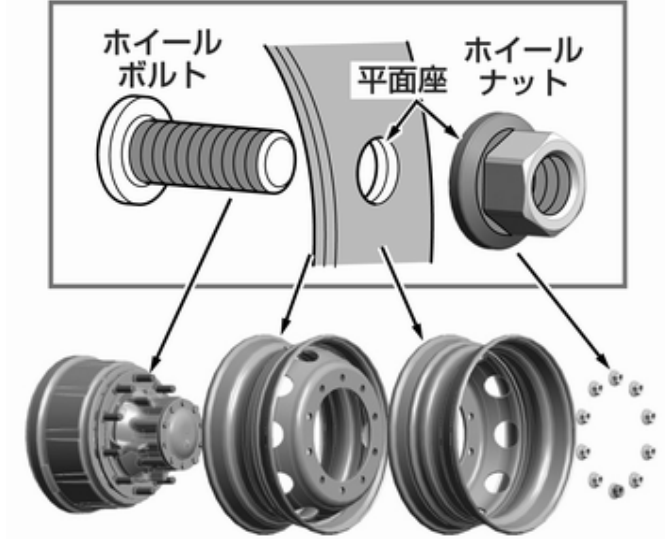

- 締付けトルク：600～660Nm(60～66kgf.m)
- M22 右ねじ
- ボルト本数 10本/輪

10本ボルト式でダブルタイヤを1個のナットで締付ける方式です。ねじは左右とも同じ右ねじです。

⚠ 注意

ISO方式のホイールボルトの場合、ホイールとホイールナットの当り面には潤滑油を塗布しないでください。当り面の摩耗や、ホイールの緩みの原因になります。

ホイールナットの締付け順序

8本ボルトの場合

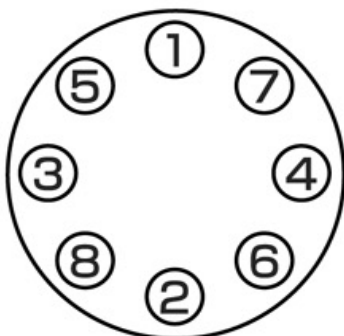

10本ボルトの場合

